

<取付け>

- ・車両を安全な場所に停車し、パーキングブレーキを掛けます。
- ・必要があれば SETUP→ナビ詳細設定→その他→ユーザーカスタマイズで、現在のナビ設定を 記憶させておきます。
(ナビゲーション取扱説明書 P.120参照)
- ・イグニッションOFFから 10分程度 経過してから、バッテリーのマイナス端子を外します。

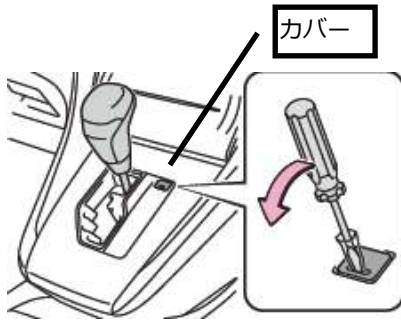

傷付かないように保護したマイナスドライバー等でカバーを外します。



奥にあるシフトロック解除ボタンを押しながら、シフトレバーを“N”ポジションにします。

<部品構成図>

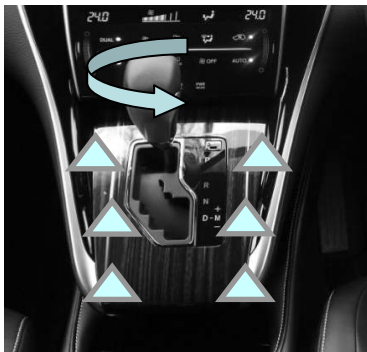
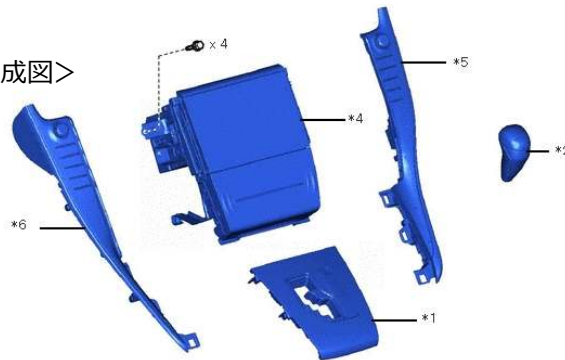

シフトノブを矢印向きに回して外します。
シフトパネルの6箇所クリップ、コネクタ類を外し、パネルを外します。

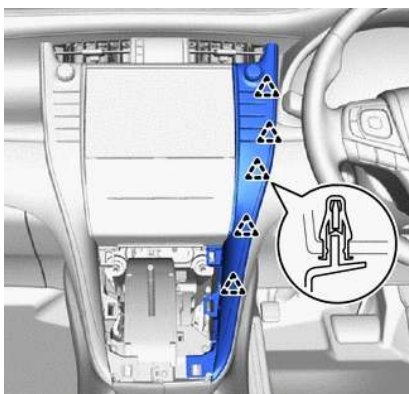

ラジオパネルの左右各5箇所クリップ、コネクタ類を外し、パネルを外します。
(反対側も同じ要領で外します)

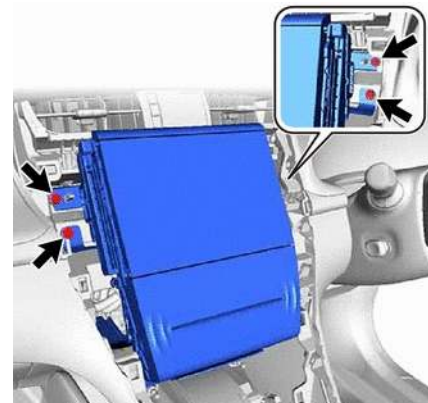

ナビの左右各2本のボルトを外し、モニター部分とエアコンスイッチパネルを一緒に引き出して、別紙2箇所のコネクタに、本製品のハーネスを割り込ませます。

逆の手順でナビ、パネル類、コネクタ類を元通りにし、バッテリーのマイナス端子を接続します。